

BYH

YUVARLAK HAVA DAMPERİ Ø160 - Ø400

Galvaniz sacdan imal edilmiştir, hava akımının kontrol altına alınmasını sağlar. Manuel ve otomatik hareket kabiliyetinde iki tip olarak imal edilir.

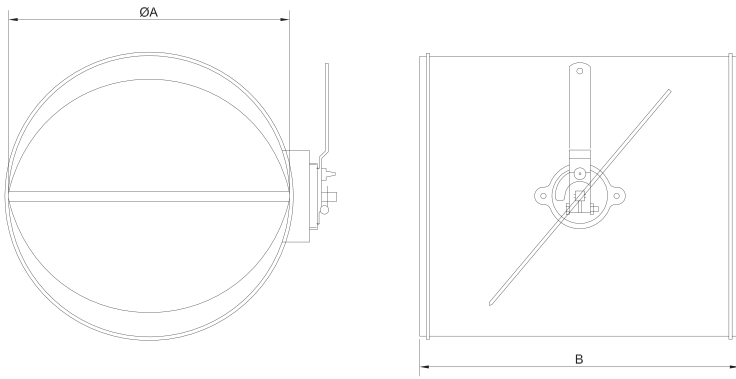

TİP	Øa	B
160	160	210
180	180	230
200	203	250
225	229	275
250	254	300
280	280	330
300	305	350
350	356	400
400	406	450

BASP

RÜZGARLA AÇILAN PANJUR Ø160 - Ø800

Galvaniz sacdan imal edilmiş olup hava akımı yönünde açılır. Hava akımı kesildiği zaman sisteme hava girişini önler.

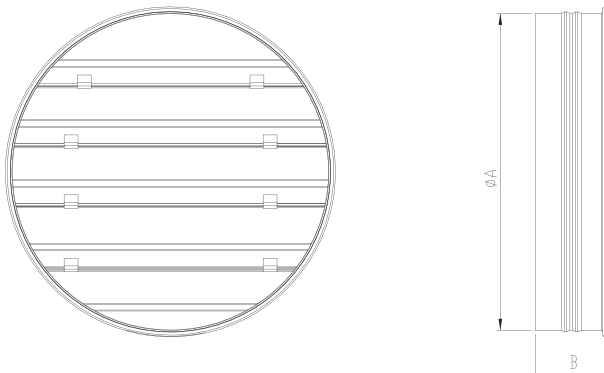
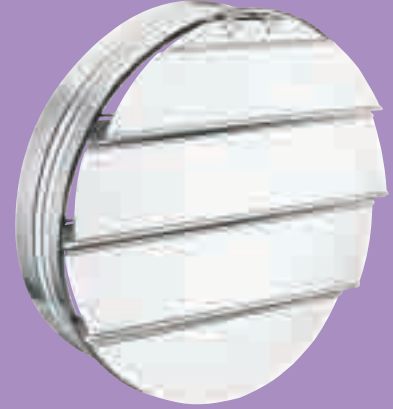

TİP	A	B
BASP 160	60	83
BASP 200	200	83
BASP 250	265	83
BASP 300	315	83
BASP 350	365	83
BASP 400	415	83
BASP 450	465	83
BASP 500	520	83
BASP 600	620	83
BASP 700	725	83
BASP 800	830	83

KANAL FANLARI

ÇATI FANLARI

AKSİYEL FANLAR

RADYAL FANLAR

PLASTİK FANLAR

VANTİLATÖRLER

 DUMAN EGZOST
SİSTEMLERİ

AKSESUARLAR